

STUDNIE Z USZCZELKĄ D=1000 mm

UWAGI:

1. Zastosowanie - studnie kanalizacyjne, studnie rewizyjne, studnie rozdziału ścieków itp.
2. Beton C40/50
3. Klasa ekspozycji w zależności od warunków środowiska - XA2 (PN-B-03264/2002)

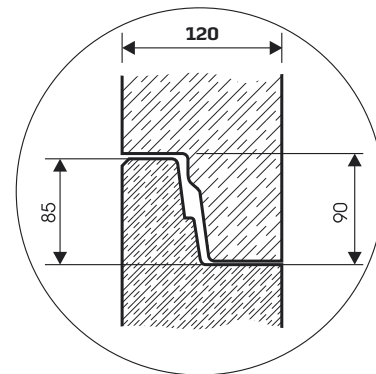
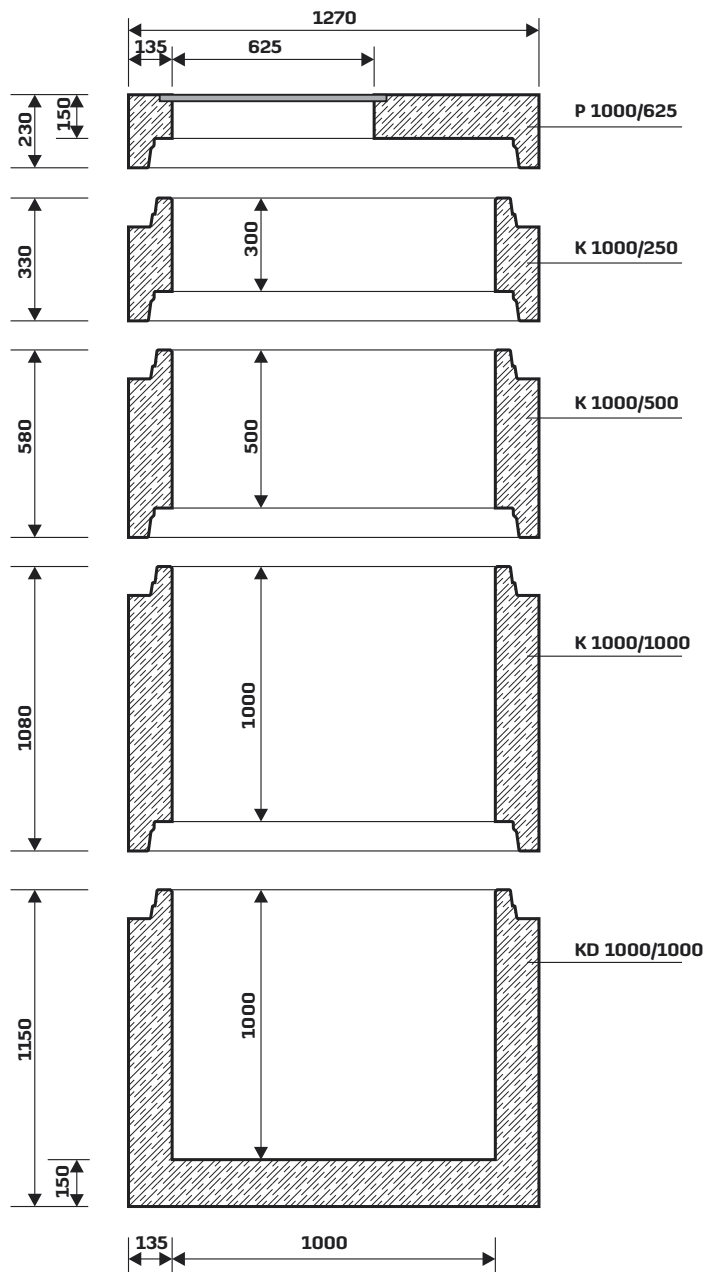

CIĘŻARY ELEMENTÓW

P 1000/625	370 KG
K 1000/300	260 KG
K 1000/500	510 KG
K 1000/1000	1020 KG
KD 1000/1000	1790 KG

STUDNIE Z USZCZELKĄ D=1200 mm

UWAGI:

1. Zastosowanie - studnie kanalizacyjne, studnie rewizyjne, studnie rozdziału ścieków itp.
2. Beton C40/50
3. Klasa ekspozycji w zależności od warunków środowiska - XA2 (PN-B-03264/2002)

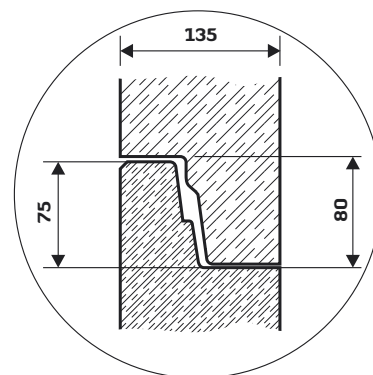
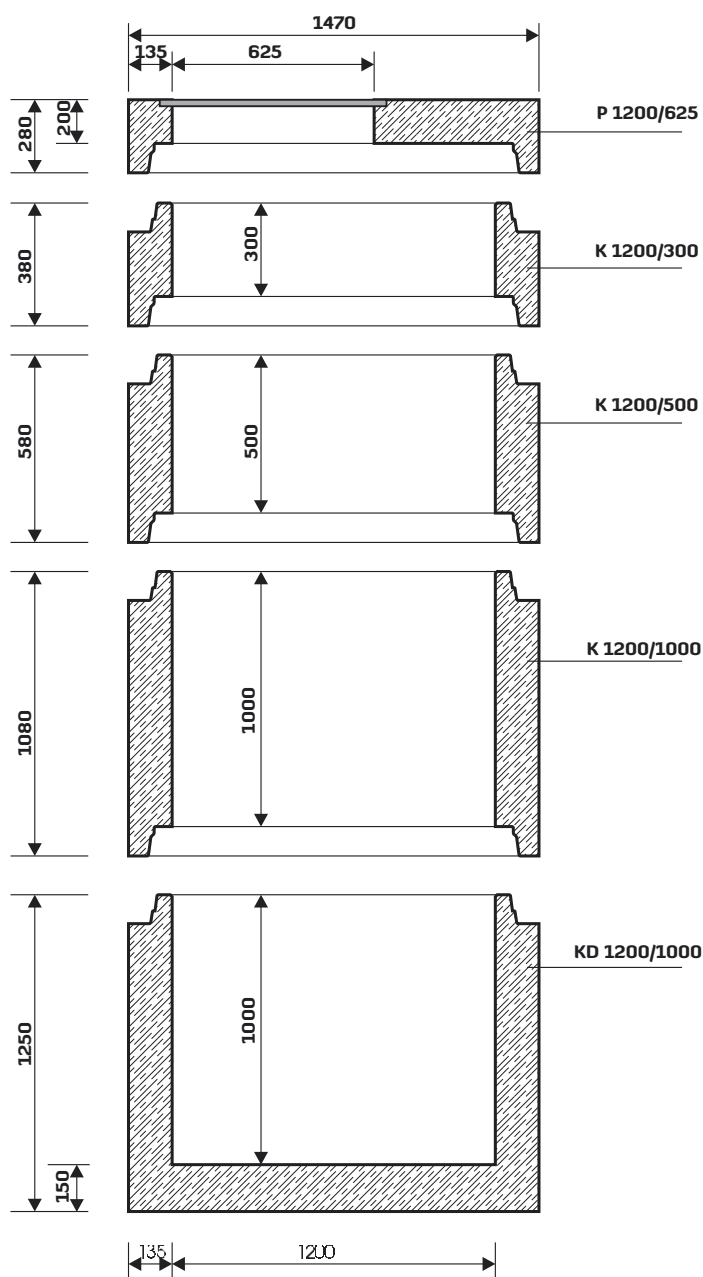

CIĘŻARY ELEMENTÓW

P 1200/625	720 KG
K 1200/300	408 KG
K 1200/500	680 KG
K 1200/1000	1370 KG
KD 1200/1000	2324 KG